



Kunstnerprosjektet «Aker Brygge 86/87» presenterer:

«SMIA» av Erling Kittelsen

En enakter til musikk av Erik Balke, Eivin One Pedersen og Audun Kleive

De som er med:

forteller, kone	ANITTA SUIKKARI
smed	MIKI N'DOYE
naglegutt	CAMILLA TOSTRUP
oppslager	THOMAS FASTING
1. puster	LYNNI TREEKREM
2. puster	ROY KNUDSEN
vakt	HARALD BRENNÅ
belg, musiker	EIVIN ONE PEDERSEN
musiker	ERIK BALKE
musiker	AUDUN KLEIVE

elisabeth ildfugl er en drømmefigur som både er knyttet til smias daglige drift og til smedens visjon.

Instruktør: METTE BRANTZEG
Installasjoner i spillerommet ved LAMBRETTA
Lysdesign: HALVOR SCHJELDERUP og SVERRE RANDIN
Kostymer og masker: KRISTIN TORP
Produksjonsleder: VERA B. HALVORSEN
Fotograf: SIGGEN STINESEN

Forestillingen varer ca. 1 time.

Program ved Vera B. Halvorsen
Forside og tegn ved Kristin Torp

Når vi nå inviterer publikum til det første bygg som står ferdig på Aker Brygge, Verkstedhallen, vil vi fra starten av markere denne nye bydels særegne profil. – En profil som bl.a. innebærer en sterk satsing på aktiviteter knyttet til kunst og kultur.

Det faktum at den gamle verkstedhallen rommer Statens Teaterhøgskole samt Black Box-scenene, skulle garantere for at Aker Brygge vil spille en viktig rolle for morgendagens norske teatermiljø.

Byggetrin II vil inneholde ulike teatre, kinoer, utstillingslokaler, museum, film og TV-studioer osv., hvor forholdene legges til rette for samspill mellom ulike kategorier kunstnere; profesjonelle og amatører. Dette skjer i overbevisningen om at en konsentrasjon av kulturtilbud tiltrekker seg et sammensatt publikum hva alder såvel som bakgrunn angår, og i beste fall medvirker til å motvirke noen av de «menighetstendenser» vi ser i dag.

Når vi nå markerer at dørene åpnes for publikum i Verkstedhallen, er vi svært glade over å ha «SMIA» på programmet, – som en brobygger mellom den tidligere drift og den fremtidige virksomhet.



Kjell Wester
Direktør Aker Eiendom A/S

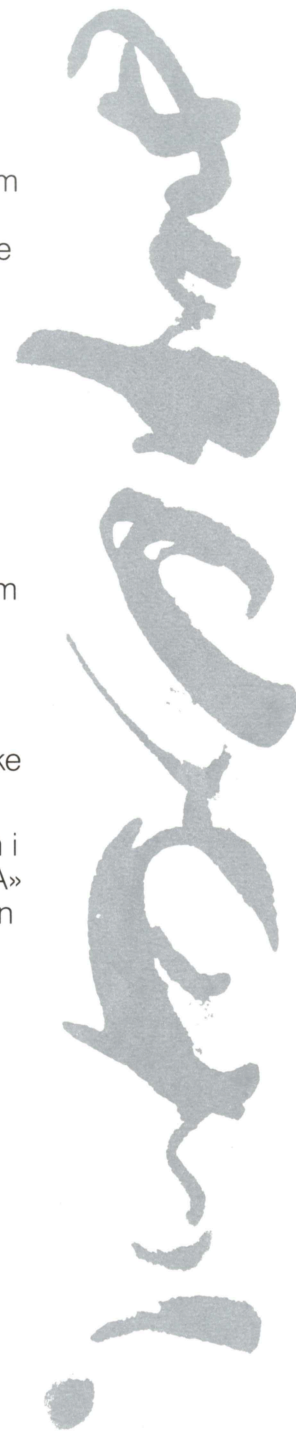

Kveldens «SMIA» er ikke noe historisk-realistisk stykke. Vår smie ble en sammenveving av fiksjonen og det historiske. Innstuderingsprosessen ble å «huske» og så «glemme» det som har vært, for så å smie en egen verden ut fra Erling Kittelsens teaterdikt, sammen med skuespillere, musikere, scenografer, lys- og kostymedesignere. I alt har vi vært 20 involverte, som alle preger den rytme, temperatur og ønske om kommunikasjon som forestillingen legger opp til, og vil få. I møte med publikum.

Mette Brantzeg

Kunstnerprosjektet «Aker Brygge 86/87» har representanter fra de frie, sceniske gruppene, institusjonsteatrene og frilans-kretsen. Prosjektgruppen har som mål å:

- feire kulturens inntog på området uten å glemme Akers stolte fortid og Vikas dramatiske historie,
- fokusere på hovedstadens nye ansikt mot sjøen,
- legge et grunnlag for varig samarbeid mellom forskjellige kunstnergrupper,
- lage årlige forestillinger som i form og innhold er tilpasset områdets egenart og som år for år utvikler seg og forteller nye historier med tilknytning til området.

Prosjektgruppens første markering overfor publikum er «SMIA» av Erling Kittelsen. «SMIA» ble valgt ut blant flere innsendte manuskripter til konkurransen projektgruppen hadde utlyst.

Vi takker Aker Eiendom A/S, DnC, Brødrene London A/S, Norsk Kulturråd, Norsk Kassetavgiftsfond, Fond for Utøvende Kunstnere, Kulturrådmannen i Oslo, Teatersentrum og Statens Teaterhøgskole som har bidratt til at «SMIA» har blitt forestilling.

Vera B. Halvorsen

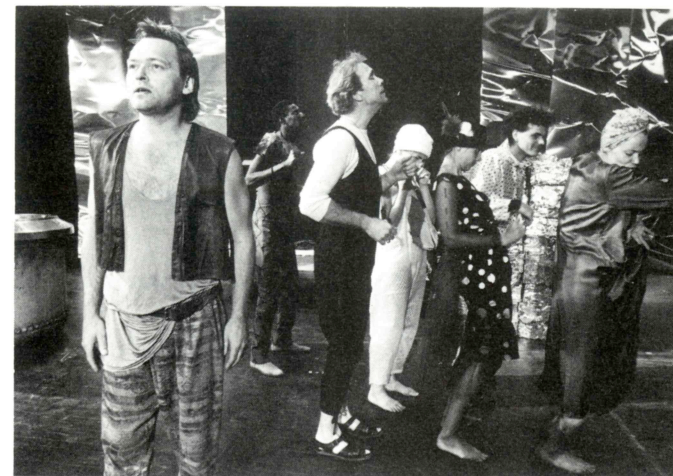

Fra v. oppslageren, smeden, vekten, naglegutten, 1. pusteren, 2. pusteren og fortelleren/konen under innstuderingen av «SMIA». Foto: Siggen Stinesen

Ordforklaringer:

Belg: en slags sekk som samler opp og skaffer luft til ilden i essen.

Esse: ildsted i smie

Ambolt: blokk av stål til å hamre ut metall på.

Oppslageren svinger slegga i smia.

Naglegutten var en læregutt som skulle bli f.eks. klinker eller motholder. Hans oppgave var først og fremst å hente koks og varme nagler (av de rette dimensjoner). Naglegutten var den på arbeidslaget som fikk gjennomgå.

Det var tre fagarbeidere på klinke-(nagle-)laget: naglevarmeren, klinkeren og motholderen. Det sier selv hva **naglevarmeren** foretok seg. **Motholderen** satt på innsiden (av skipsskroget), tok imot naglene og plasserte dem i hullene. **Klinkeren** satt på utsiden og hamret naglene.



Erik Balke, (fra v.) Audun Kleive og Eivin One Pedersen.
Foto: Siggen Stinesen

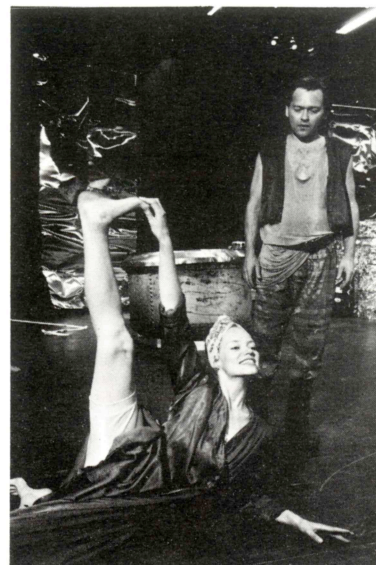

Fortelleren og oppslageren



1. pusteren og naglegutten

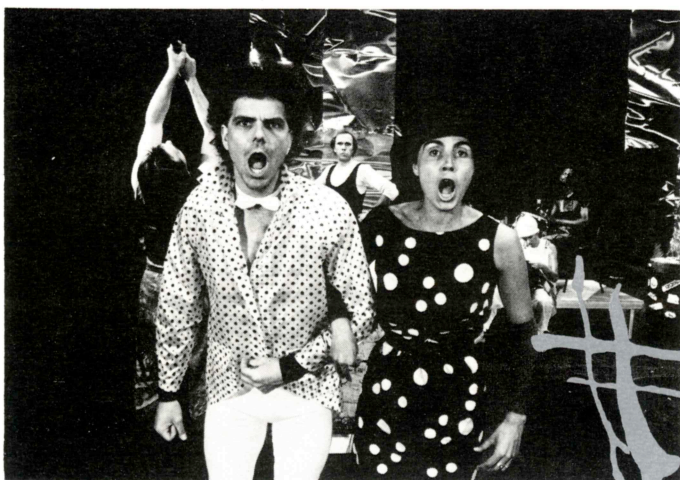

Pusterne i forgrunnen.
Foto: Siggen Stinesen



Naglegutten og smeden.
Fotos: Siggen Stinesen

De som er involvert i «SMIA»-produksjonen:

Erling Kittelsen: poet og fabeldikter som nå debuterer med enakteren «SMIA». Født 1946 i Kristiansand. Han debuterte som lyriker i 1970 med diktsamlingen «Vilde fugler». Blant hans senere bøker er: «Tim» (diktsyklus), «Politikertale, kjærlighetsord» (Dikt mot Kåre Willochs nyttårstale 1983), «En ustyrlig historie om solloer, selkatter og et kjærlighetshull i havet» (Fabel i samarbeid med 6 billedkunstnere) og «I dette huset» (Diktdialog med Paal-Helge Haugen).

Mette Brantzeg: instruktøren, er født 1952. Hun har studert ved Institutt for Teatervitenskap og fikk sin praktiske utdannelse i regi/skuespill ved Dartington College of Arts, England. Hun har trening i moderne danseteknikker og har instruert og koreografert i en rekke av landets frie grupper, bl.a. stod hun for «Siste Skrik» i Perleporten Teatergruppe, «Gatebilder» i Collage Dansekompani og «Kaleval» i egen gruppe, Sampo.

Erik Balke er musikkarbeider, saksofonist...pust... Jobber med musikk og visuelle inntrykk...pust...legender og myter...pust...studiereiser og turneer... hjemme og ute...lærer så lenge det finnes...pust.

Audun Kleive: Puls, musiker, arbeider, taxisjåfør, naivist, amatør, protestant, vanskelig, tung, lett, lett, bereist, beglodd, betatt, opptatt og ledig.

Eivin One Pedersen: synthesist, trekkspiller, eplenektar, musikanter, komponist, TV-slave, bokorm, plateprodusent, vestlending. Svever i et lykkelig grenseland mellom lyd og rytme. Dessuten.

Foruten å arbeide sammen i «SMIA», spiller Balke, Kleive og One Pedersen sammen i HAH! (-eller var det AHA!-) som har utgitt LP'en «Keep Nose in Front». Kommende LP heter «Extended Nose». Musikken lager de i fellesskap.

Billedkunstneren **Kristin Torp**, født 1950. Hun har sin bakgrunn fra Kunst- og Håndverkskolen. Hun arbeider også som bokillustratør.

LAMBRETTA ved Edgar Ballo, Erik Annar Evensen, Aksel Ekwall, Ole Henrik Hagen og Terje Uhrn står for «SMIA»'s scenografi. Lambretta arbeider delvis som et billedkunstkollektiv og har gjort store rom-installasjoner i inn- og utland.

Miki N'Doye er med i «SMIA» som både musiker og skuespiller. Han er født i 1944 i Gambia og har nå arbeidet 10 år som musiker i Norge. Han samarbeider med forskjellige frilansgrupper og var ved Oslo Nye i 1983.

Skuespiller **Harald Brenna** gikk ut fra Statens Teaterskole i 1973. Han har arbeidet ved Teatret Vårt i Molde, Oslo Nye Teater, Riksteatret og Teaterskolen. Han har nå permisjon fra Trøndelag Teater og er frilans i Oslo.

Thomas Fasting er født 1947. Han har sin utdannelse fra Statens Teaterskole. Han har arbeidet ved Den National Scene, Fjernsynsteatret, Trøndelag Teater og Nordland Teater som han skal tilbake til neste sesong.

Roy Knudsen er født 1957. Han har vært musikkansvarlig for Grünerballetten Musikkteater i tre år. Han arbeider som musiker og skuespiller i Bikuben Musikkteater. Han har stått for musikalske bidrag til billedkunstutstillinger og danseforestillinger.

Anitta Suikkari er født i Finland, men har bodd og arbeidet som skuespiller i Norge siden 1975, bl.a. i de frie gruppene Thesbiteatret, Perleporten og Sampo. I Sampo laget hun og spilte «Kalevala». Hun har hatt gjesteoppdrag ved Hålogaland Teater og har medvirket i fjernsynsprogram og norske filmer.

Camilla Tostrup har både musikk-, ballett- og skuespillerutdanning. Hun har arbeidet ved institusjonsteatrene og var med å starte den frie gruppen MUSIDRA i 1971 (og som hun fremdeles er med i). Hun har skrevet og fremfører forestillingen «Frosken Benjamin – og bomba» som hun turnerer med inneværende sesong.

Lynni Treekrem begynte som artist/vokalist for 15 år siden. Begynte som visesanger og har vært med i «Jan Dahlen and the Shutgun Riders» og har utgitt LP'en «Hot Project». Har arbeidet mye i TV-sammenheng. Arbeider nå med solo-LP.

Lysdesigneren, **Halvor Schjelderup**, er lysmester ved Nationaltheatret. Han er utdannet som lysdesigner og scenograf ved New York University. Han har arbeidet med en lang rekke av landets frie grupper.

Lysdesigneren **Sverre Randin** arbeider nå ved Nationaltheatret. Han har bl.a. vært lysmester ved Grieghallen og Black Box.

Siggen Stinesen er årgang 42. Han er forhenværende lagerarbeider, sjåfør, teppelegger og musiker. Utdannet interiørarkitekt ved SHKS. Nåværende billedkunstner og fotograf. Har arbeidet ved Hålogaland Teater, Nordland Teater, Riksteatret, Det norske Teatret, Torshov-teatret, «Den Dagen Da Håret Brakk», «Rats» og «Cabaret». Utstillinger både her og der.

Vera B. Halvorsen, født 1955, elsker teater og film og luft under vingene. Blant annet.



«Ved siden av dokka lå smia. Den var mørk og dyster innvendig og bar preg av mange års avleiring av kullstøv og sot både på vegger og vinduer. Etter hvert som autogen skjæring og sveiesing ble utviklet, avtok behovet for smigods, det var dessuten vanskelig å bemanne smia. Virksomheten ble stadig mindre. Og til slutt ble smia revet for å gi plass for Sentralbygget. Langs smia lå det en rekke underlige skur og buer som folkevittigheten hadde døpt «negerlandsbyen». Her var det tilholdssted for vinkelsmedene, dikkerne med sin pakningsbu, tynnplateverksted og et par boremaskiner. I tillegg var det en slags «fristat» som sjelden ble besøkt av noen formann. Det var derfor et velegnet sted å gjemme seg bort.»...

«Naglegutten hadde strevsomme dager og han fikk mye kjeft og harde ord fra de andre på klinkelaget. Det var nagleguttens ansvar å sørge for at det alltid var tilstrekkelig med nagler av de forskjellige dimensjoner. Det var også hans jobb å varme opp naglene i essa før de ble slengt videre til motholderen som satte naglene i hullene i stålplaten.»

Sitater fra: «Gamle Akers Verksted. Om folk, yrker og miljø.»
Av Liv Egge og Halvar Sandsbråten.

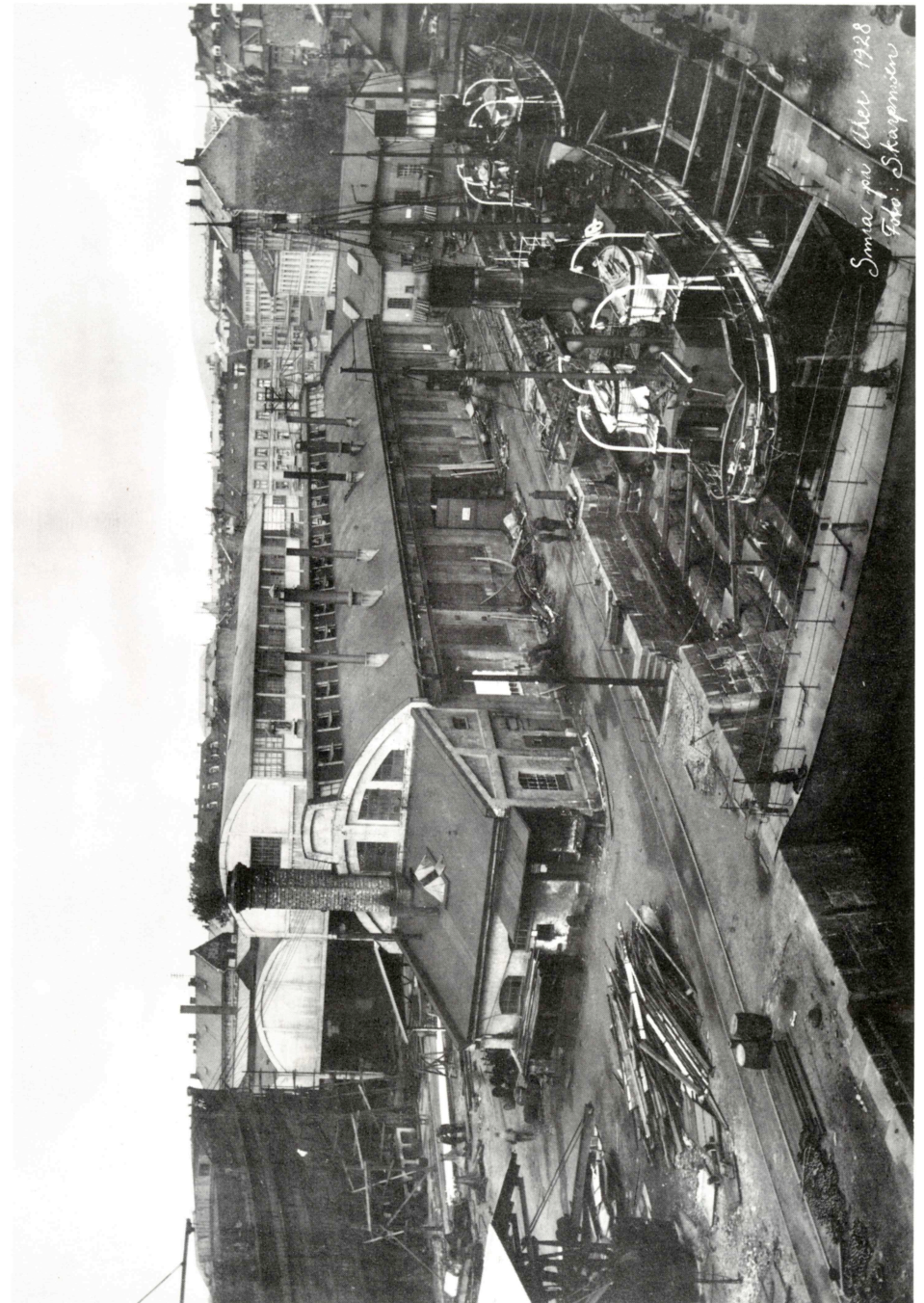

Takk for alle historier fra dem som arbeidet på Aker i den tiden det fantes ei smie på området (til ca. 1955). En spesiell takk til Liv Egge, Henry Evjenth og Tjerand Skåre.

Takk også til naboer i den ombygde Verkstedhallen som har støttet oss bl.a. gjennom annonser i det følgende.

TA MED DEG «SMIA»-BILLETEN DIN OG FÅ GRATIS KAFFE HOS:



STRANDEN 3, 0250 OSLO 2, ☎ (02) 36 04 98



CACTUS

Meksikansk og Latinamerikansk kjøkken

Dokkveien 1 – Aker Brygge – tlf. 36 06 80

Restaurant

Take Away

Fast Food



Tlf. 36 05 00

entime
moto-foto®

Aker Brygge – tlf. 36 06 34

**VI FREMKALLER OG KOPIERER
FÅRGE BILDENE DINE PÅ
1 TIME**

SUPERIOR

**NORSK
LAKS**

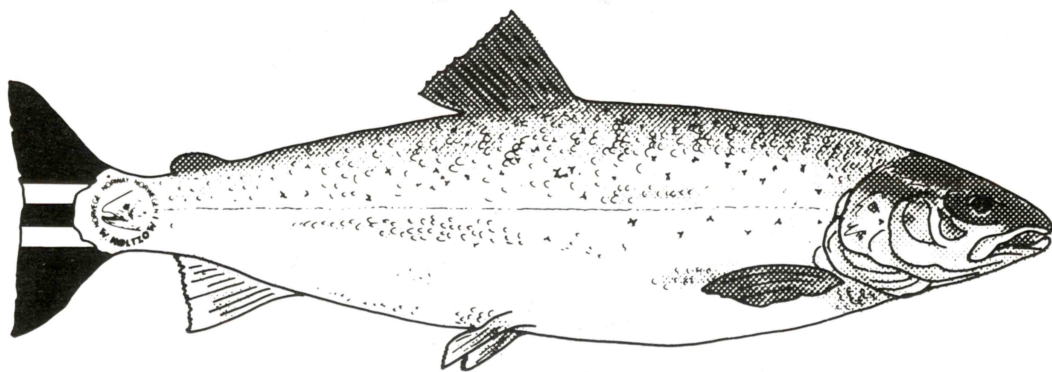

SPESIALBUTIKK

KØLTZOW PÅ AKER BRYGGE

Autokon gratulerer med åpningen på Aker Brygge

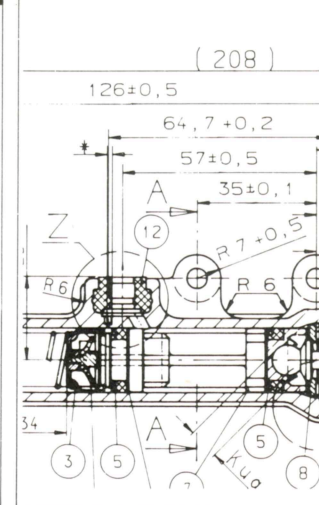
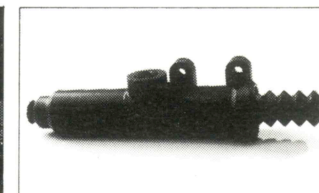
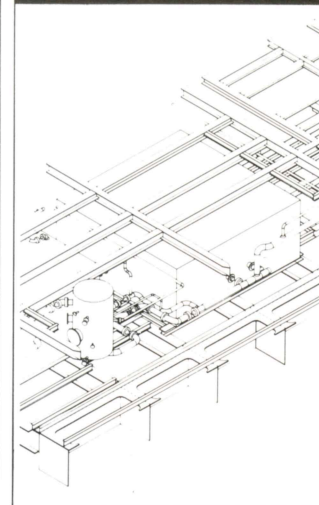
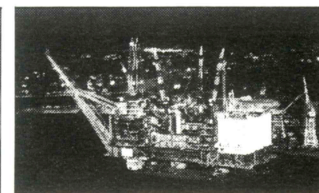
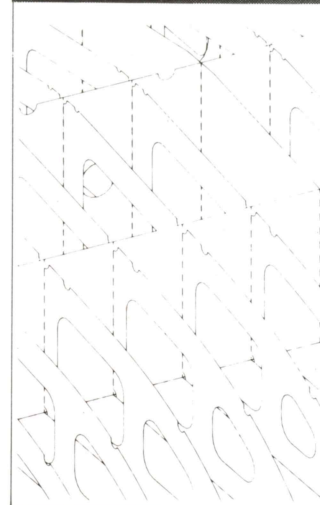

SKIP

- Definisjon av 3D stålmodell
- Detaljering av konstruksjon
- Parting og nesting
- Material- og partilister
- Vektkalkulasjoner
- Definisjon av 3D utrustningsmodell
- Rør, ventilasjon, kabelgater
- Skjema - arrangement-tegninger
- Isometritegninger
- Unit og modultegninger
- Material- og kuttelister
- Tyngdepunktberegninger
- NC kontroll av brenne- og bøyemaskiner
- 2D - 3D tegninger

OFFSHORE

- Definisjon av 3D stålmodell
- Definerings av produksjonsenheter
- Vektkalkulasjoner
- Fullstendig materialoversikter
- Definisjon av 3D utrustningsmodell
- Rør, ventilasjon, kabelgater
- Isometritegninger
- Modelltegninger
- Tyngdepunktberegninger
- Material- og kuttelister
- Kvalitetskontroll
- NC kontroll brenne- og bøyemaskiner
- 2D - 3D tegninger

INDUSTRI

- 2D/3D Konstruksjon og tegning
- Avansert geometri
- Parametrisk konstruksjon
- Integriert NC programmering
- Skyggelegging
- Flerbruker database
- Analyse og beregningsprogram
- Kommuniserer med andre DAK/DAP systemer
- Brukervennlig
- 2D maskin - skjemattegning
- Rapportgenerering
- Extruding av profiler
- Plateskjæring
- Mastekonstruksjon + produksjon
- Isometritegninger

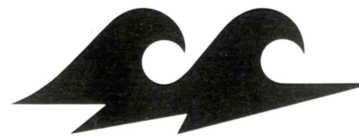

AUTOKON
CAD/CAM SYSTEMS A/S

Head Office: AUTOKON CAD/CAM SYSTEMS A/S
Visiting address: Stranden 3, 0250 Oslo 2
P.O. Box 1784 Vika, 0122 Oslo 1. Tlf. (02) 41 56 60

DU FÅR 60 SEKUNDERS BETENKNINGSTID. FRA NÅ:

Kunne du tenke deg et mer lønnsomt og mer oversiktig banktilbud enn det du har i dag?

- Vil du ha trinnvis høyere rente på pengene dine, – opptil 11,5%?
- Vil du at renten skal beregnes av summen av dine innskudd på alle konti?
- Vil du ha høyere rente på familiens konti?
- Vil du konsentrere alle dine innskudd til ett kontosystem og få høyere rente på alle dine innskudd?
- Vil du ha Norges enkleste og mest oversiktlige kontoutdrag?
- Vil du ha muligheten for å få kreditter og lån når du trenger det?

Trenger du ytterligere informasjon så ta en tur innom banken.

DnC PERSONKONTO-SYSTEM

DnC

